

> voir la feuille de débits Excel disponible sur le site internet d'IDALU

Poids maxi du vantail : 200 kg

Rail haut  
Réf. RH9330

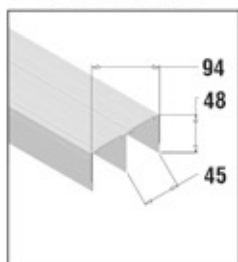

Poignée Spid Velours  
Réf. PV9320

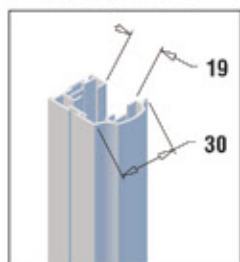

Poignée Spid Prestige  
Réf. PP9360

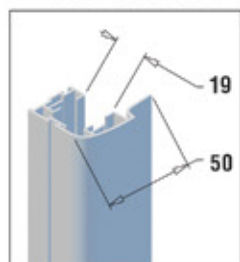

OPTION COUPE :

Livré en kit  
"prêt à la pose"  
sous 7 jours

Traverse basse  
Réf. TB9310

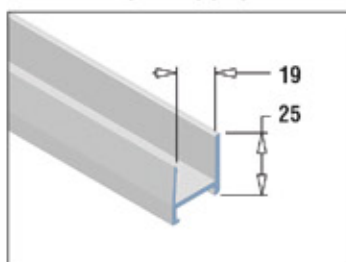

Rail bas  
Réf. RB9340

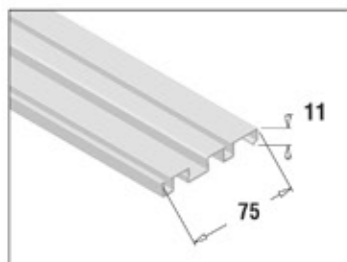

Closoir rail  
Réf. CR9350

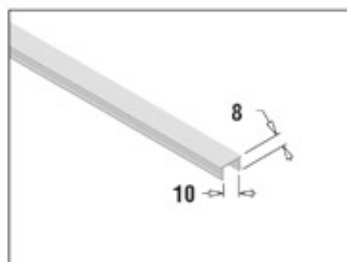

Ces profils sont en stock en Brut - AS (anodisé naturel 15 microns) - Ral 9010 (blanc brillant) - Ral 9005 (noir satiné)  
Autre Ral sur commande (maxi 3 semaines) - Longueur = 5,2 m

Roulette  
Réf. RS9380



Cond. = 1 pièce

Guide haut  
Réf. GH9390

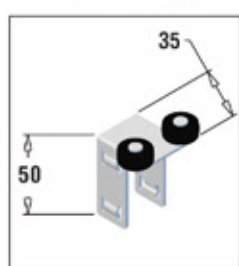

Cond. = 1 pièce

Joint latéral  
Réf. JL500

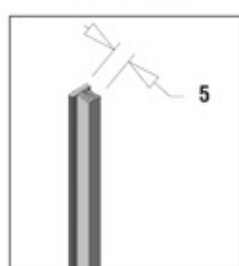

Cond. = 25 m

Joint central  
Réf. JC1300

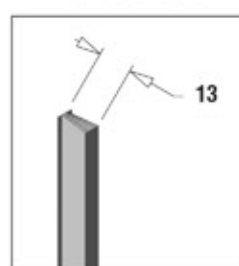

Cond. = 25 m

Ferme porte  
Réf. FR9370

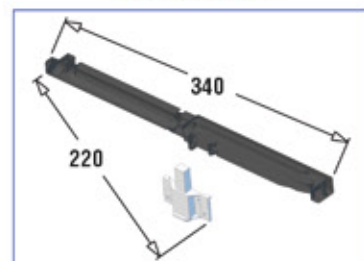

Cond. = 1 pièce

Serrure  
Réf. SP9395

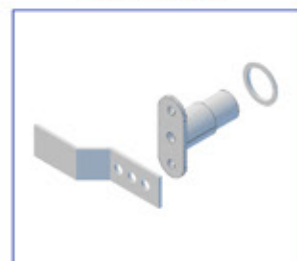

Cond. = 1 pièce

Traverse intermédiaire  
Réf. H1906

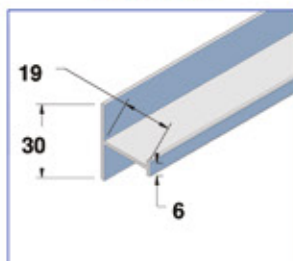

En stock : brut, AS, 9010  
Long. = 6 m

T de décoration  
Réf. 9121

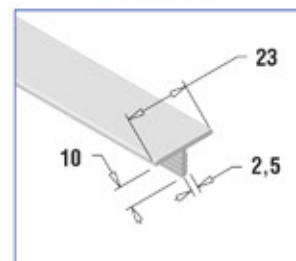

En stock : brut, AS, 9010  
Long. = 6 m

ÉPAISSEUR DES PANNEAUX 19 MM - NON FOURNIS PAR I.D. ALU

# Systeme SPID

CRÉEZ OU RÉNOVEZ VOS FAÇADES DE PLACARD

BREVET IDALU

Assemblage SANS vis  
par clippage

Réglage de l'aplomb  
SANS OUTIL

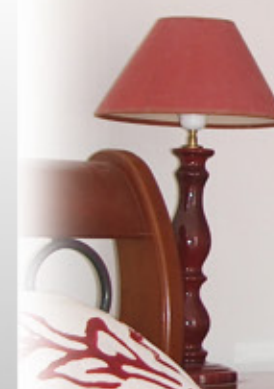



**1 Réaliser les débits**

> voir la feuille de débits Excel disponible sur le site internet d'IDALU

OPTIONS

Option serrure : Notice de montage ID-SPID-002

Option ferme porte : Notice de montage ID-SPID-001

**2 Assembler au maillet**

Panneau + poignées  
(Réf. PV9320 ou PP9360)



Panneau + traverse basse  
(Réf. TB9310)

**3 Clipper les guides haut à la main**

(Réf. GH9390)

**4 Coller les roulettes** (Réf. RS9380)

en pelant l'adhésif ; s'écarter de 20 mm de la poignée

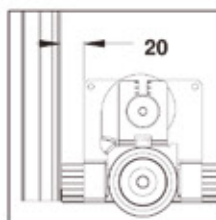
**5 Glisser les joints brosse latéraux**

sur les vantaux (Réf. JL500)

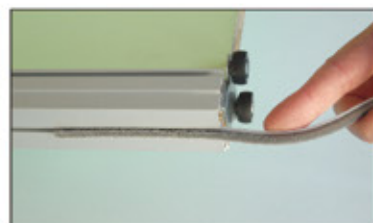
**Glisser les joints brosse centraux**

sur un vantail (Réf. JC1300)

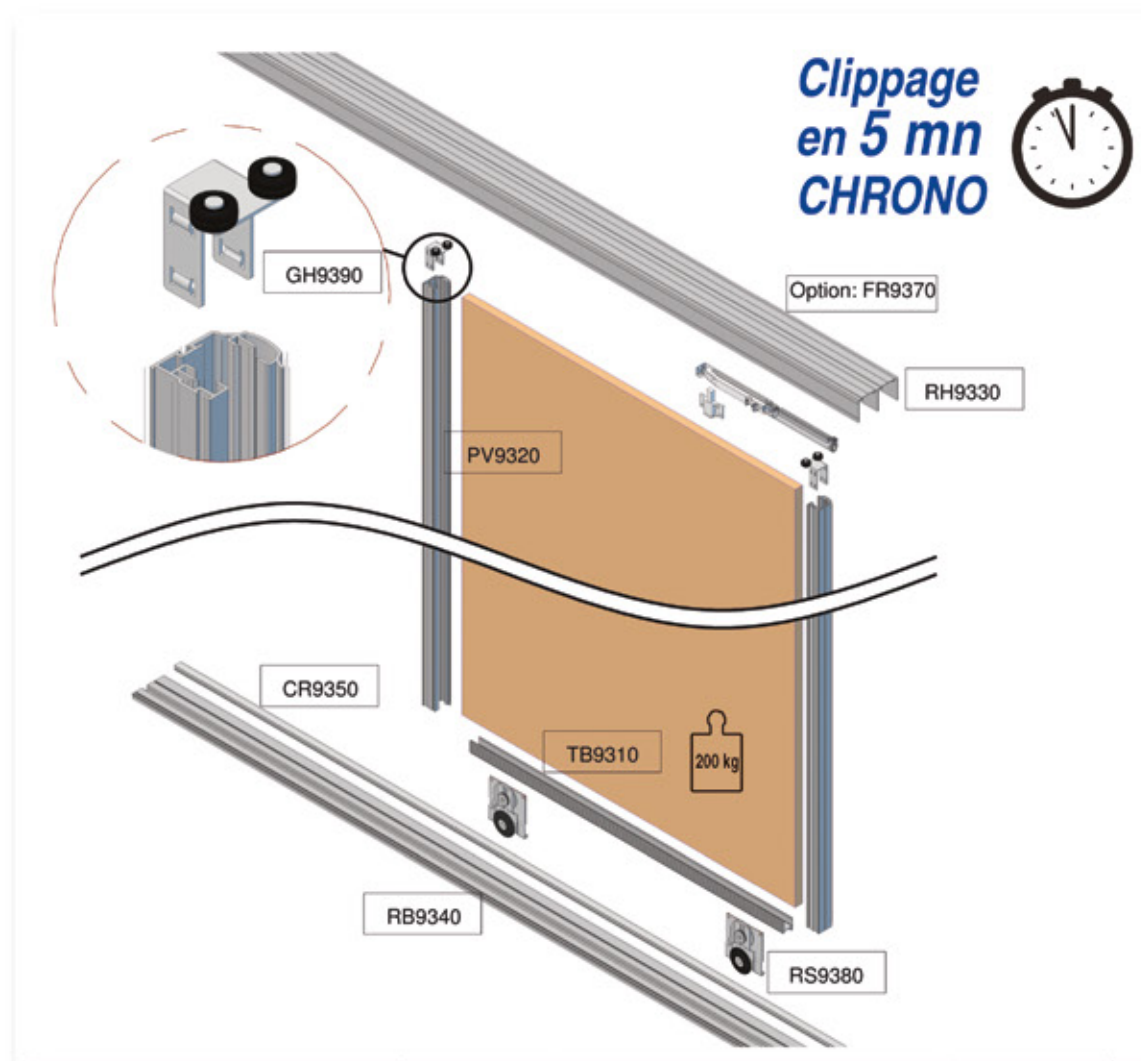
**Rénovation du placard**

Rénovation d'un placard standard dont l'épaisseur du panneau est comprise entre 7 et 19 mm

Ensemble de rénovation : - 2 roulettes SPID réf RS9380  
- Traverse basse et rail bas SPID

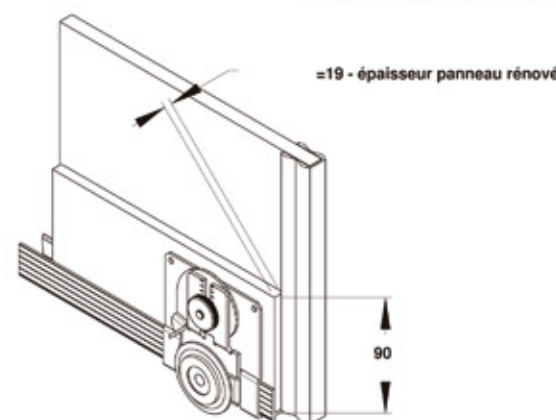

**Fixation du rail haut**  
Avantage : grain d'orge pour visser en ligne

OPTION FERME PORTE

- Armer le ferme porte  
- Positionner l'embout vert du côté du mur  
> voir notice de montage ID-SPID-001

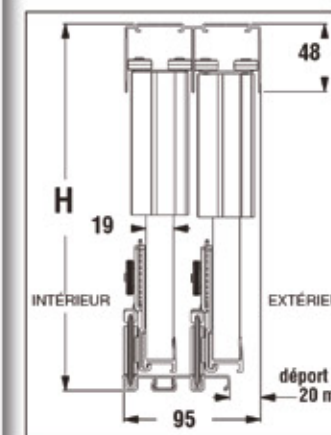

**Fixation du rail bas**

- Respecter le sens du rail (intérieur, extérieur)  
- Respecter le déport de 20 mm vers l'intérieur du rail bas par rapport au rail haut

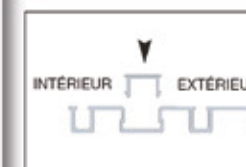

**Clippage du closoir**

**Mettre les roulettes en position mini**

OPTION SERRURE  
- Déverrouiller la serrure



**Mise en place des vantaux**

Commencer par le vantail intérieur (celui qui n'a pas les joints brosse centraux) puis poser le vantail extérieur



**Réglage de l'aplomb sans vis et à l'aveugle**

